

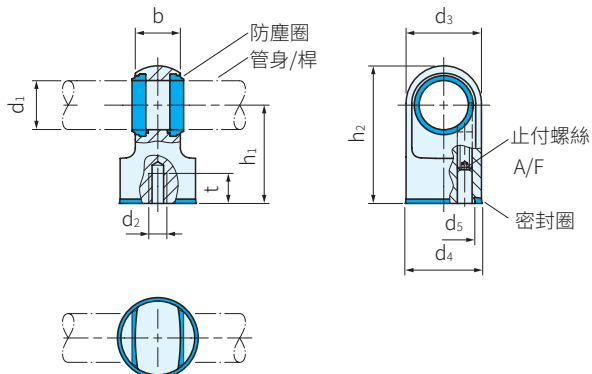

取手座				密封圈/防塵圈				夾緊楔	止付螺絲	
材質	1	處理	4	材質	5	硬度	顏色	溫度	材質	材質
SUS304	NI	亞光飾面	MT	TPU	T	蕭氏A95±5	藍	-20°C~110°C	銅	SUS



TYPE	2 d ₁ 用於桿/管身		3 h ₁	b	d ₂	d ₃	d ₄	d ₅	h ₂	A/F	t Min.	庫存
	GN3331	30	+0.1 -0.25	60	27.5	M10	46	46.6	42	84	5	20
40		+0.15 -0.3	70	30	M12	56	56.8	50	99	5	25	△

PS. 備註

· 相關配件：外六角螺絲SGR1580/GN1581

訂貨： TYPE - 1 取手座材質 - 2 d₁ - 3 h₁ - 4 處理 - 5 密封圈和防塵圈材質 交期： 10 天
 GN3331 - NI - 30 - 60 - MT - T

SP. 特長

- GN3331適用於衛生區域
- 密封的安裝面可實現無死角的緊固
- 高品質的表面處理以及無凹槽設計可防止污垢粘附並便於清潔
- 適用於GN3330管型把手

EX. 使用例
